

NOTE

- IL TUBO CORRUGATO "POS. A" COD. 42100066 E IL SIFONE "POS.H" VENGONO FORNITI SCIOLTI NELLA SCATOLA
- LE SEI BUSTINE DI GRASSO SILICONICO E IL FOGLIO ISTRUZIONE VENGONO FORNITI ALL'INTERNO DI UNA BUSTA IN PLASTICA
- LE GUARNIZIONI VENGONO FORNITE ASSEMBLATE
- CODICE ARTICOLO FORNITORE NATALINI: P3232662

NOTE

INTERASSI COLLETTORI POSSIBILI:
MINIMO CON TAGLIO CIRCA 360 mm
MAX SENZA TAGLIO CIRCA 907 mm

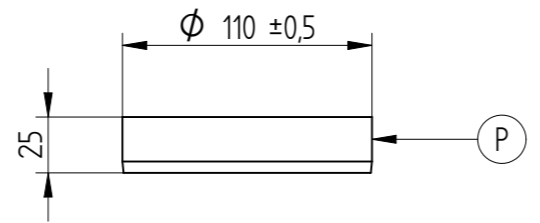
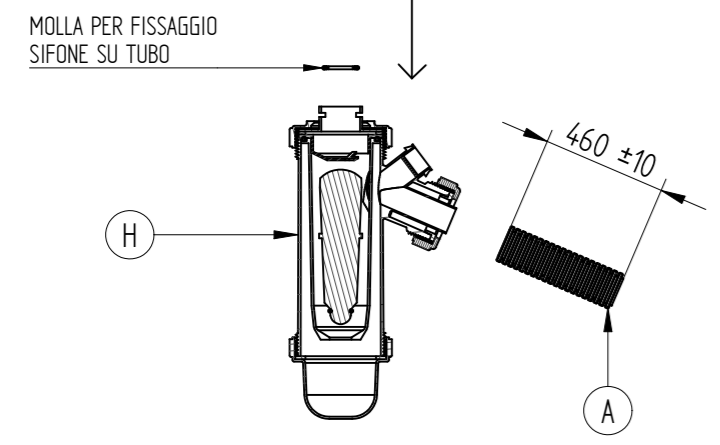

- FLUE SYSTEM KIT Ø 200 FOR TWO BOILERS
 - ABGASSYSTEM Ø 200 FÜR ZWEI THERMEN
 - KIT SORTIE FUMÉES Ø 200 POUR DEUX CHAUDIERES
 - KIT EVACUACIÓN Ø 200 PARA DOS CALDERAS
 - KIT EVACUAÇÃO FUMOS Ø 200 PARA DUAS CALDEIRA
 - SET UITGANG ROOKGAS-EN Ø 200 VOOR TWEE KETELS
 - KIT SCARICO FUMI Ø 200 PER DUE CALDAIE
- codice a barre tipo C39
vedi 71071.....
* 710715601 *

- Formato etichetta a discrezione del Fornitore.
- Caratteri ed impostazione grafica, indicativi.
- Grafica in colore NERO.

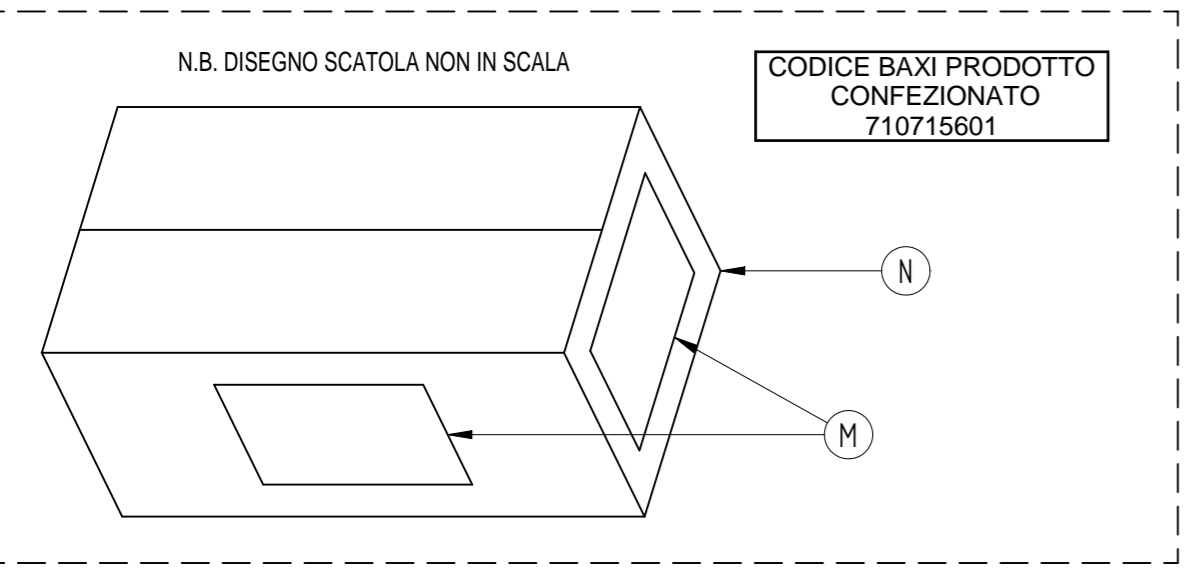
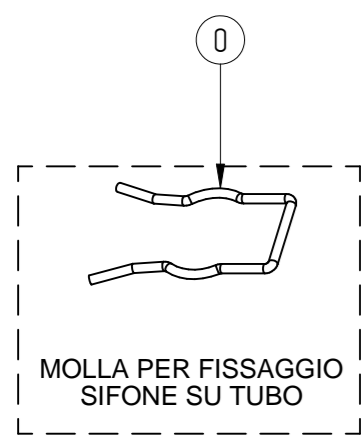

POS.	Q.TA'	CODICE BAXI	COD. ARTICOLO	DESCRIZIONE	MATERIALE
--	1		34800002	BUSTE IN POLIETILENE 150 x 200	
--	6		23000xxxx	GRASSO SILICONICO 2,5 grammi	
--	1	7107239		FOGLIO ISTRUZIONE CASCATE 50-110	
P	1	7107587		ANELLO D.110 X CASCATE	PP BIANCO
O	1		41100629	MOLLA PER SIFONE RACCOGLICOND.	
N	1		34130xxxx	SCATOLA 1020x590x h.230 Int.	
M	2			ETICHETTA IMBALLO	
L	1		P1130909B	RIDUZIONE Ø200F/160M+ORL	HOSTALEN PP H2150 TRASL.
I	1		P1120416	O-RING Ø200 EPDM OMOLOGATO	EPDM 70 ABR EN 14241-1:2005 E - Classe T140 W2 K2 I
H	1		992005650	SIFONE GRANDE PP TRASL.+ MOLLA	/
G	2		522112530	COLLETTORE d.110/200 3°PP BIANCO x1000	PP BIANCO
F	1		422002510	O-RING d.106 l.x4.5 x h.3 IN EPDM	EPDM NERO 60Sh
E	3		422002490	O-RING d.160 EPDM OMOLOGATO	EPDM 70 ABR EN 14241-1:2005 E - Classe T140 W2 K2 I
D	1		422001770	O-RING A CORDA d.l. 20.63 c. 2.62	EPDM 70 SHORE
C	1		421004030	TAPPO x COPERCHIO d.160 E 125 PP	HOSTALEN PP H2150 TRASL.
B	1		421004020	COPERCHIO d.160 PP TRASL. x SIF. + ISP.	HOSTALEN PP H2150 TRASL.
A	0,46 mt		42100066	TUBO CORRUGATO PIEGHEVOLE	CLORURO DI POLIVINILE

REVISION	MODIFICATION	ENGINEER	REFERS TO	DATE
BAXI S.p.A.		RELEASE STATUS: Production		ITEM NUMBER: 7107156.01
A MEMBER OF BAXI GROUP		ENGINEER: Ceccato	DATE: 29-Apr-11	REVISION: 1 of 1
© 2009	TITLE: KIT SCARICO FUMI 2 CALD.D.200			
UNITS: mm	SCALE: 1:5	MATERIAL SPECIFICATION.		
FIRST ANGLE PROJECTION.	TOLERANCE TO EN 22768 - mK UNLESS OTHERWISE SPECIFIED	CLASS m	CLASS n	QUALITY SIGNIFICANCE.
		CLASS m	CLASS n	[C]=CRITICAL [I]=IMPORTANT
		CLASS m	CLASS n	ITEM CATEGORY
		CLASS m	CLASS n	(1, 2 OR 3)
				3 A2