

KHG714023310

56.2595

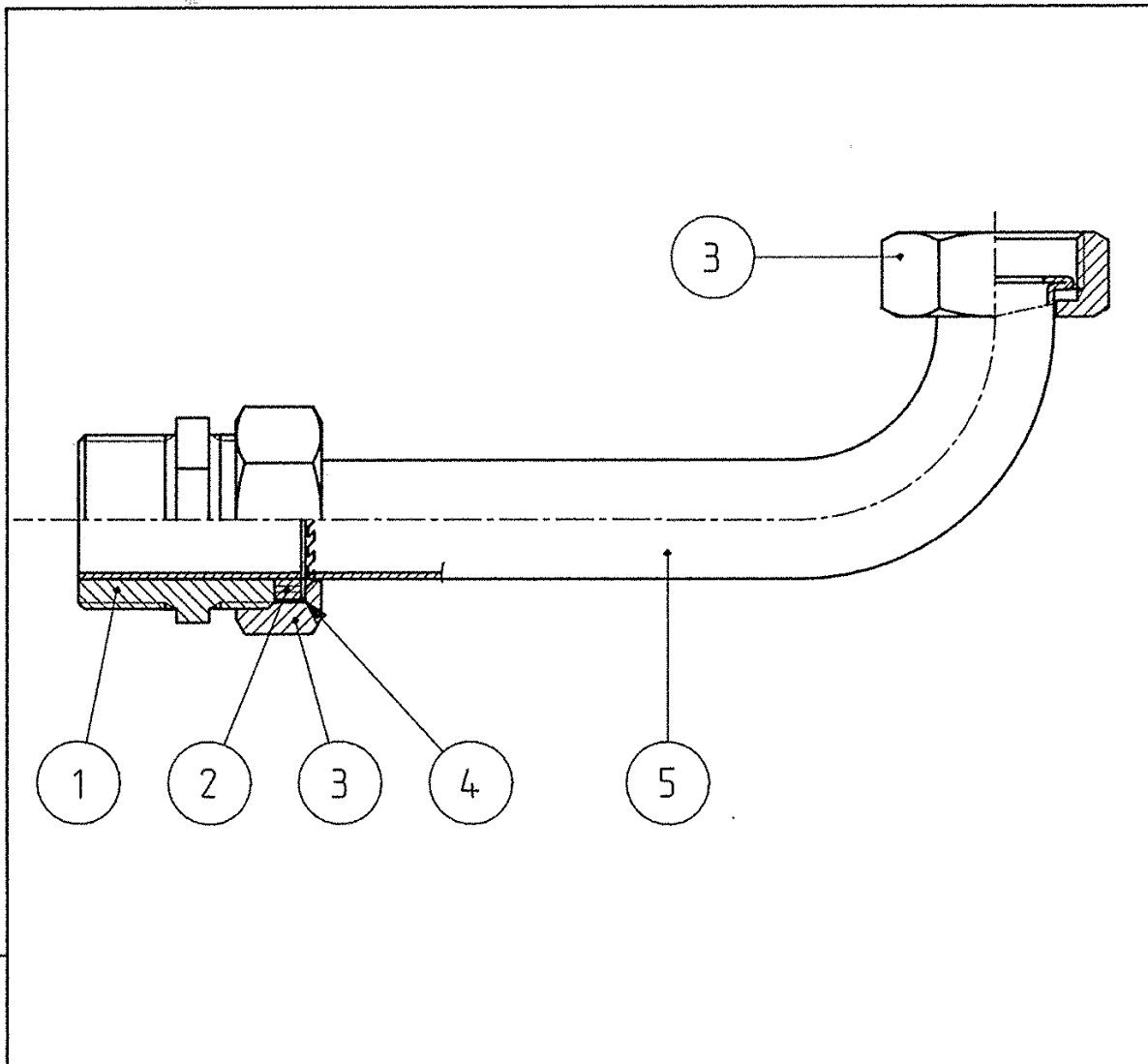

5	TUBO MR-RR	1			56.2802.	NICHELATO
4	ANELLO ELASTICO PER TUBO Ø 18	1			51.0188.	
3	DADO G 3/4	2			995.031.	NICHELATO
2	GUARNIZIONE PER TUBO Ø 18	1			54.0094.	
1	NIPLO G 3/4	1			56.2797.	NICHELATO
RACCORDO RISCALDAMENTO						
	DENOMINAZIONE	N°	Peso	design.	Materiale	codice Stato

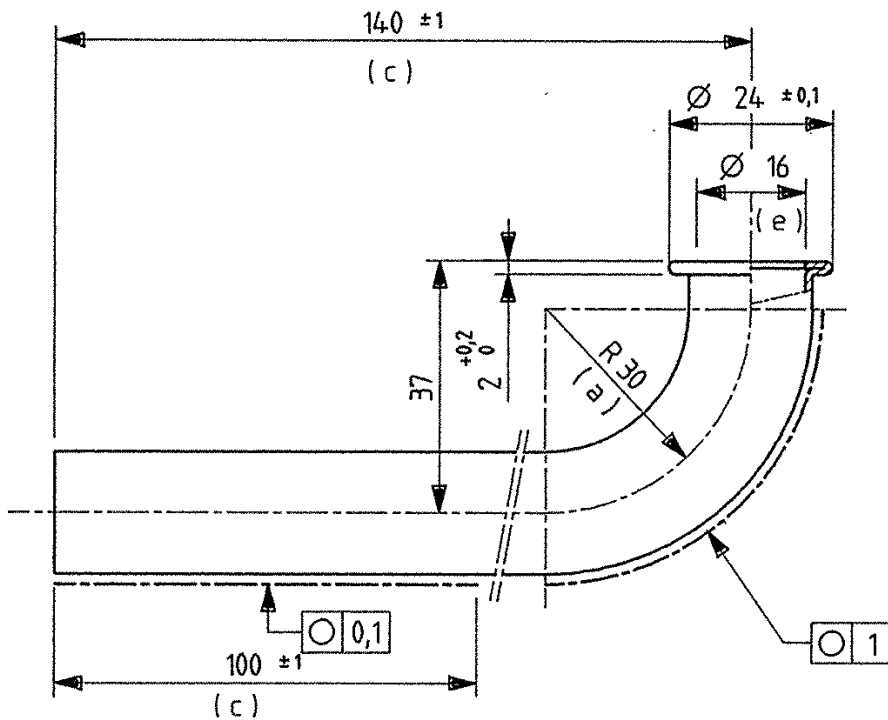

Note: Il particolare deve essere esente da bave e screpolature, lavato e sgrassato

Materiale : tubo \varnothing 18X1 UNI 6507
Cu DHP UNI 5649-71

TRATTAMENTO : NICHELATURA
56.2802.1

TUBO MR - RR		N°	Peso	design.	Materiale	codice	Stato
DENOMINAZIONE						Disegnato Marini	Data 06-10-9
						Controllato <i>[Signature]</i>	Scala 1:1
e	Modif. \varnothing int. cartella da \varnothing 14,7 a \varnothing 16 ; rif.R.O.5309/94	Marini	COQ/PF	94-05-20	Sostituisce il C200440		
d	AGGIUNTO CODICE DERIVATO 56.2802.1	Sandro	PROG	94-04-06	Derivato dal		
c	Eliminato dalla denominaz. la parola GAS ; aggiunto toller. su quote 140 e 100 ; Eliminato nota per componente di sicurezza	Marini	PROG	94-02-08	Specifica :		
b	Aggiunta nota per componente di sicurezza	Bisio	PROG	94-01-04	Mod.		
a	Modif. quota R da 25 a 30 mm; rif. 40/93/SP IND/PA 17/11/93	Marini	IND/PA	93-12-02	20-24		
POS	MODIFICHE	Firma	Richiedente	Data			

La OCEAN SpA si riserva a termini di legge la proprietà del presente disegno con divieto di riproduzione o comunicarlo senza la propria autorizzazione.

G 3/4 UNI 338-66

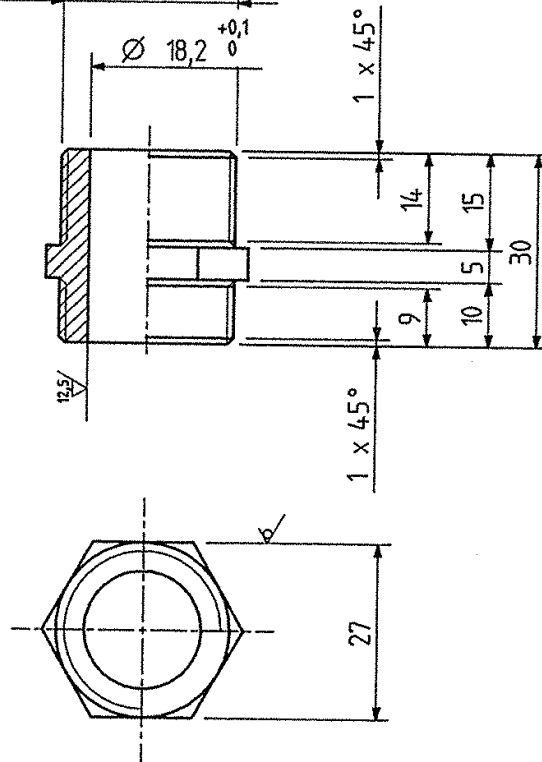

NOTE :
 - PARTICOLARE ESENTE DA BAVE E SEGNI DI LAVORAZIONE,
 LAVATO E SGRASSATO.

(a)

3.2 (12.5)

TRATTAMENTO : NICHELATURA

Varianti rispetto al disegno base

56.2797.1

CODICE DERIVATO

= Critica

= Importante

NIPPLIO G 3/4				P-CuZn40Pb2 UNI 5705-65			
DENOMINAZIONE		N°	Peso	design.	Materiale	codice	Stato
						Disegnato Sandro	Data 1993-04-26
						Controllato <i>[Signature]</i>	Scala 1:1

56.2878.

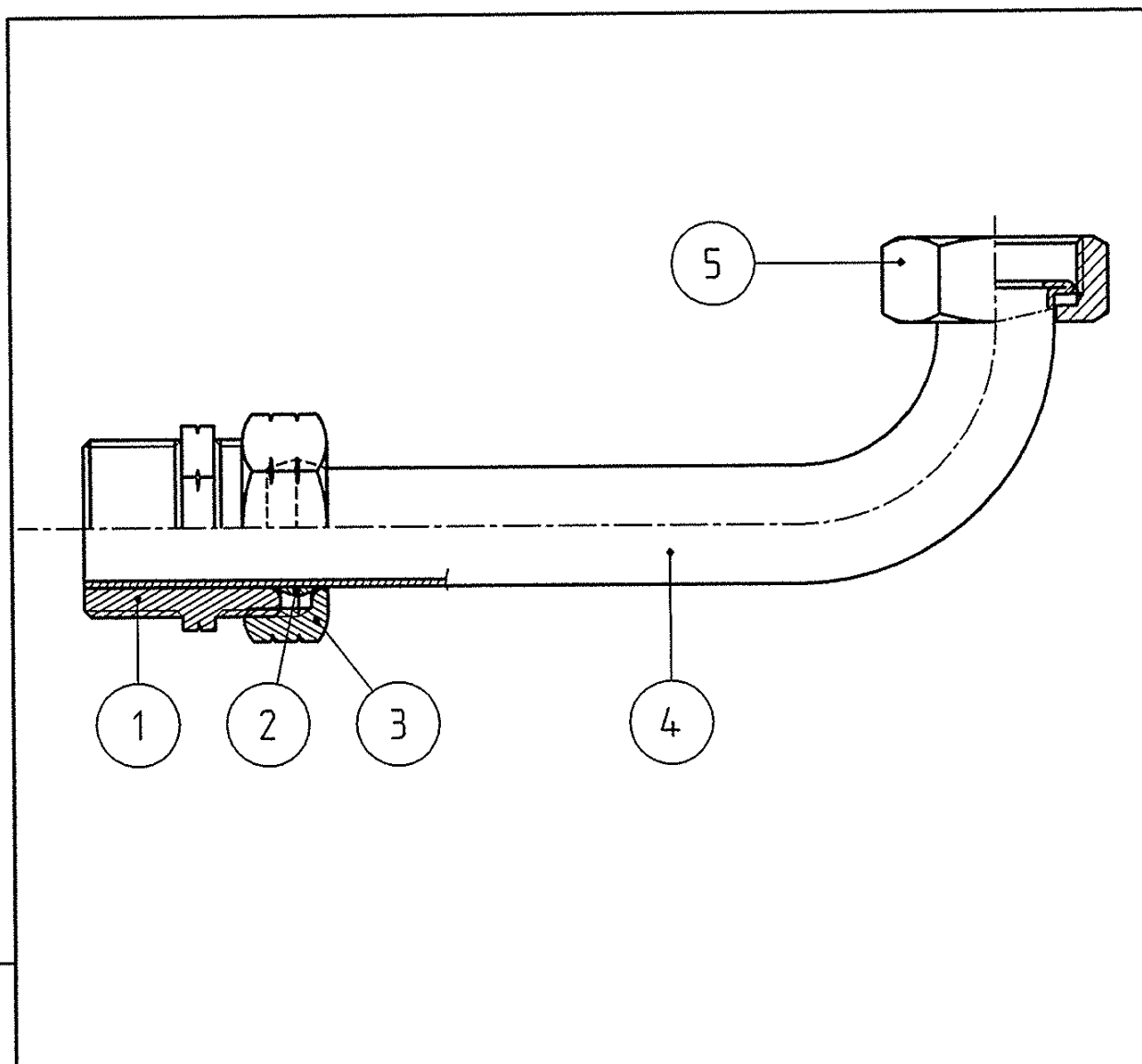

5	DADO G 3/4	1		995.031.	NICHELATO
4	TUBO GAS	1		56.2801.	NICHELATO
3	DADO G 3/4	2		56.2803.	NICHELATO
2	BICONO Ø 18	1		54.0833.	
1	NIPPLO G 3/4	1		56.2882.	NICHELATO
RACCORDO GAS					

... o comunicato senza la propria autorizzazione.

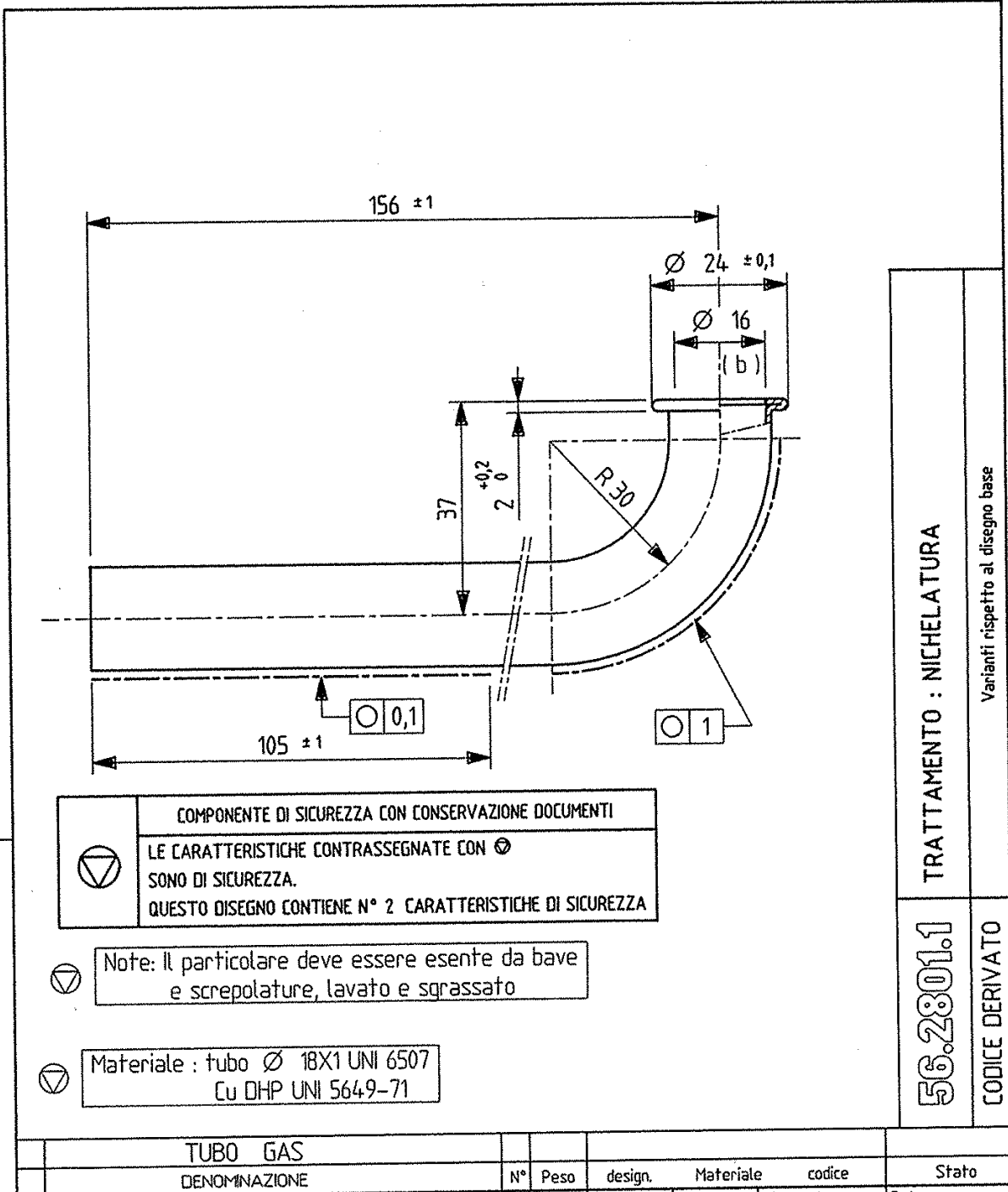

COMPONENTE DI SICUREZZA CON CONSERVAZIONE DOCUMENTI
 LE CARATTERISTICHE CONTRASSEGNAE CON ① SONO DI SICUREZZA.
 QUESTO DISEGNO CONTIENE N° 2 CARATTERISTICHE DI SICUREZZA

① Note: Il particolare deve essere esente da bave e screpolature, lavato e sgrassato

① Materiale : tubo Ø 18X1 UNI 6507
 Cu DHP UNI 5649-71

TRATTAMENTO : NICHELATURA	
Varianti rispetto al disegno base	
56.2801.1	CODICE DERIVATO

importante

TUBO GAS	N°	Peso	design.	Materiale	codice	Stato
DENOMINAZIONE						