

Conforme Direttiva:  
ROHS 2002/95/CE

BAXI S.p.A. si riserva a termini di legge la proprietà  
del presente disegno con divieto di riprodurlo o  
comunicarlo senza la propria autorizzazione.

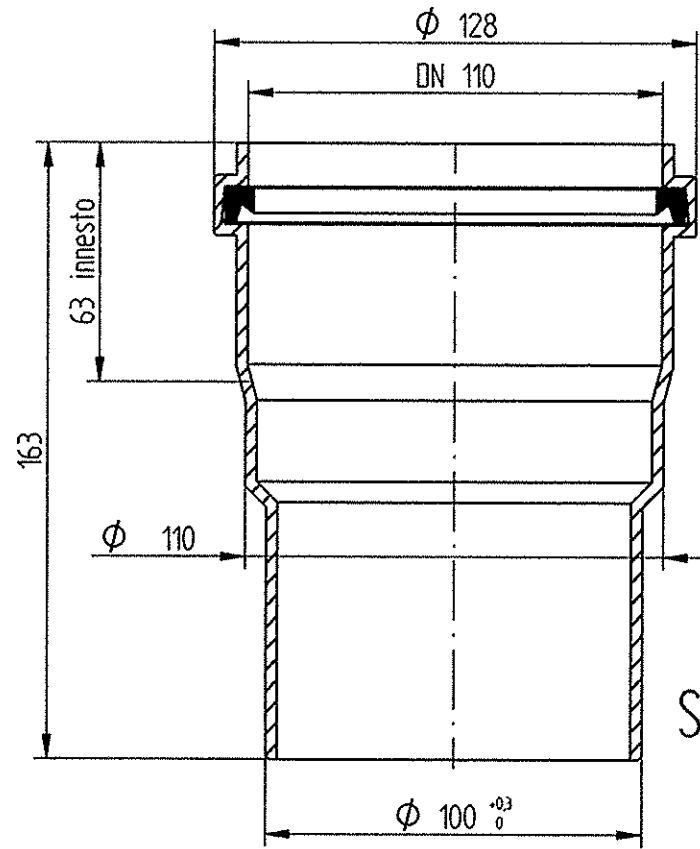

SEZIONE A-A

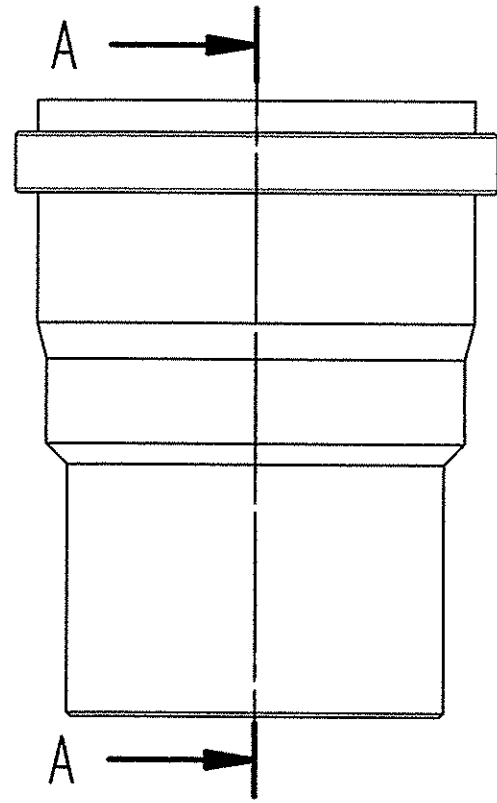
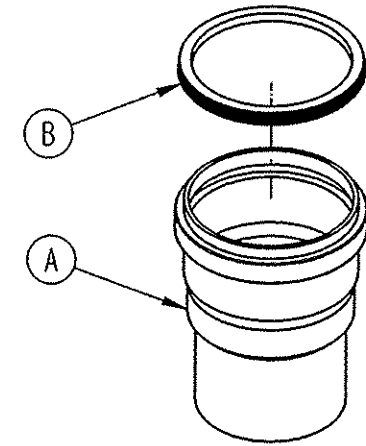

FORNITURA COMPLETA COME DA VISTA ESPLOSA  
FORNITORE : CENTROTERM  
CODICE FORNITORE: ART. 50327

Classificazione delle caratteristiche

= Critica  
 = Importante

Classe

1	<input checked="" type="checkbox"/>	3
2	<input type="checkbox"/>	
3	<input type="checkbox"/>	

Tolleranze generali

UNI ISO 2768-mK

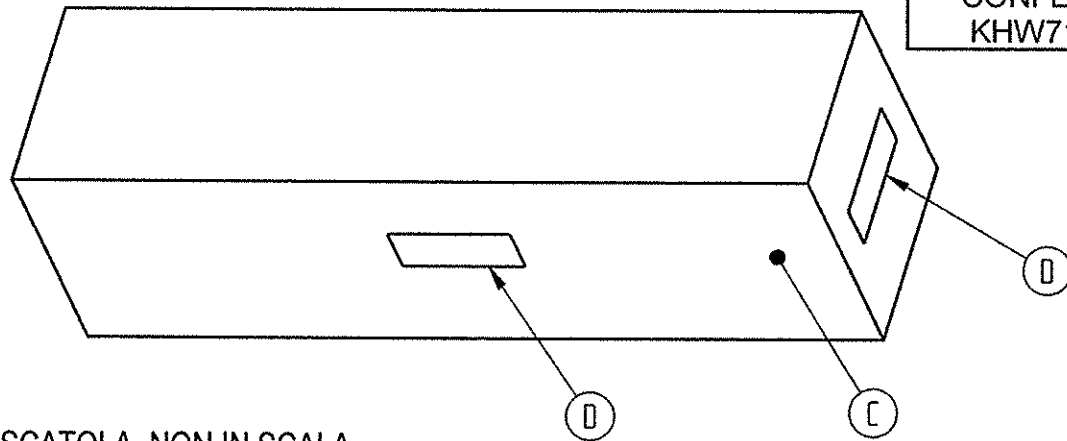

CODICE BAXI PRODOTTO  
CONFEZIONATO  
KHW714096910

N.B: DISEGNO SCATOLA NON IN SCALA

D	2	912.020.1	XXX	ETICHETTA IDENTIFICAZIONE PRODOTTO	/
C	1	XXX	XXX	SCATOLA IMBALLO A CARICO DEL FORNITORE	CARTONE A ONDA
B	1	34.0221.1	05016	GUARNIZIONE EPDM DN 110 mm COLORE GRIGIO	EPDM peroxid GRIGIO
A	1	XXX	10212	RIDUZIONE Ø 110/100 mm PPTl	PPtranzluzent Temperatura max impiego 120°C
POS.	Q.TA'	CODICE BAXI	COD. FORNITORE	DESCRIZIONE	MATERIALE
RIDUZIONE Ø 110/100 mm PPTl					
DENOMINAZIONE					
N° Peso design. Materiale codice Stato					
Disegnato Pedron Data 19-10-2005					
Controllato M L Scala 1:2					
Sostituisce il					
Derivato dal					
Specifica					
MOD.					
POWER HT					
MODIFICHE					
Firma Richied. Data					
Emittente DIRS					
Coimpiegante					
CODICE					
36.2183.					

**BAXI S.p.A.**

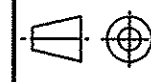

DISEGNO ESEGUITO CON CAD - NON CORREGGERE O MODIFICARE A MANO

FORMATO A3 - UNI 936