

Conforme Direttiva:
ROHS 2002/95/CE

BAXI S.p.A. si riserva a termini di legge la proprietà
del presente disegno con divieto di riprodurlo o
comunicarlo senza la propria autorizzazione.

Classificazione delle caratteristiche

C = Critica
I = Importante

Classe

1 2 3

Tolleranze generali

UNI ISO 2768-mK

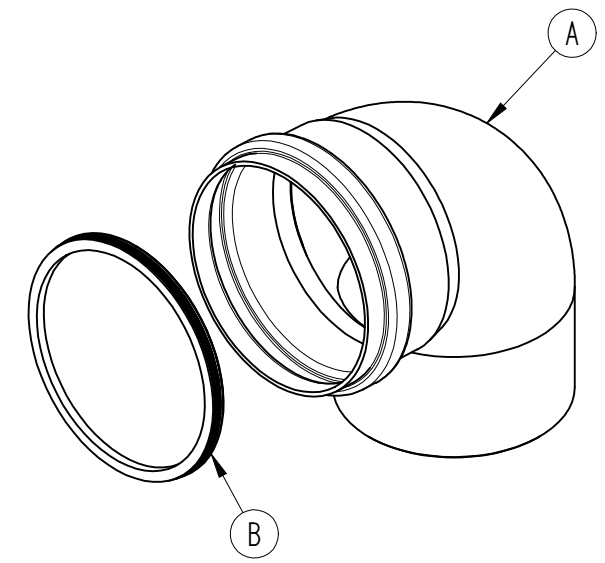
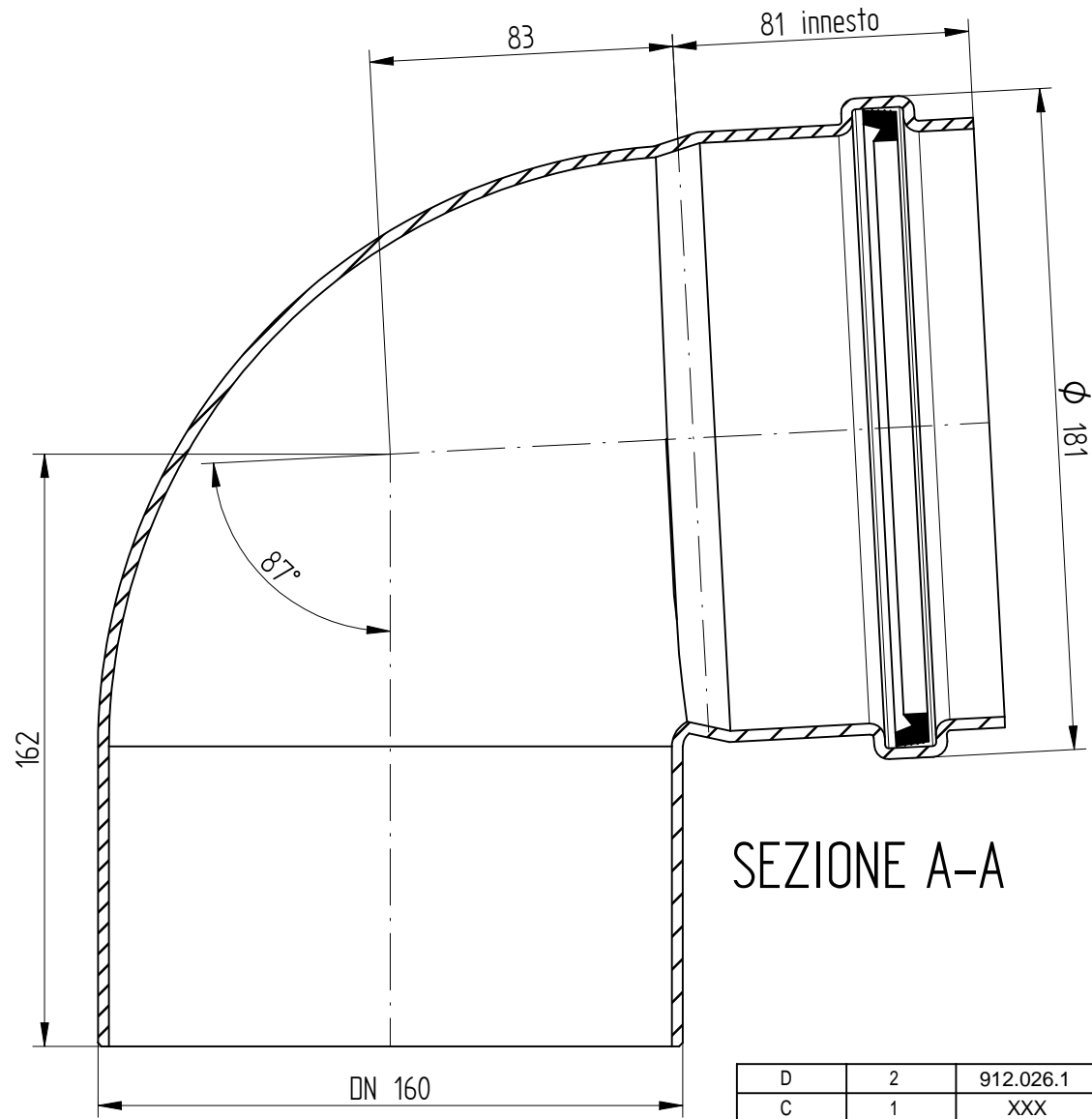
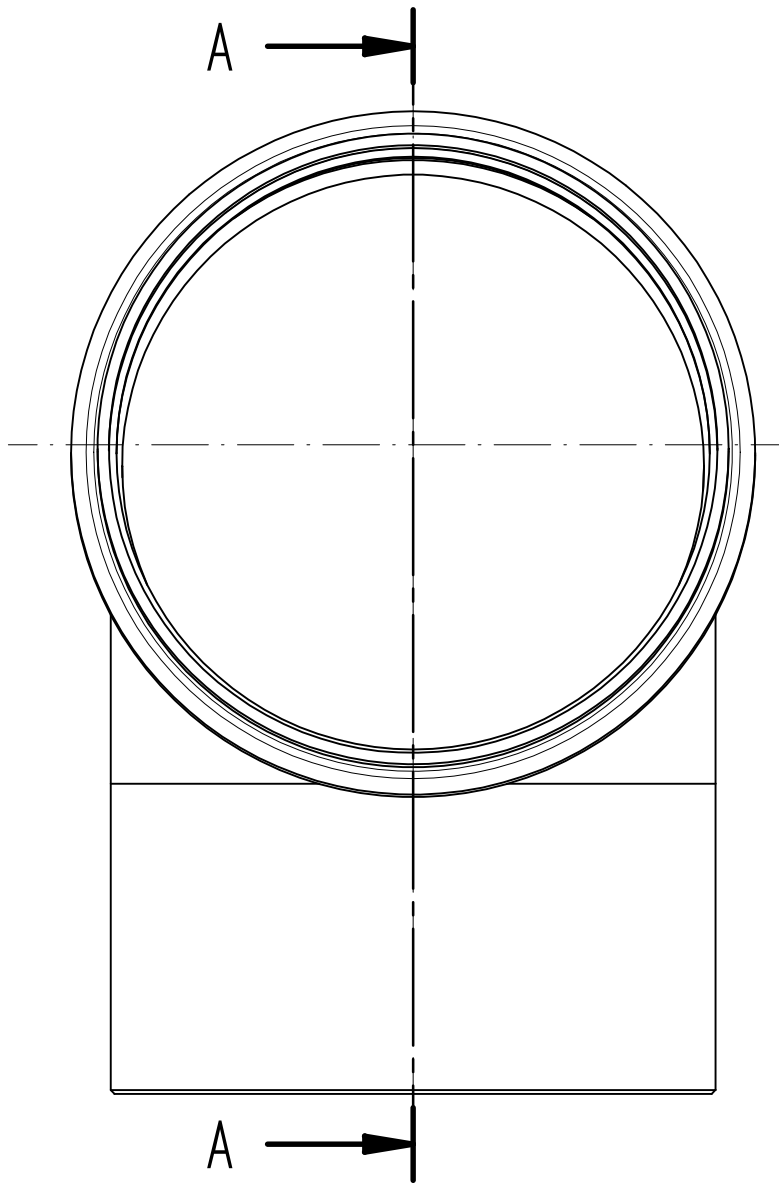

SEZIONE A-A

FORNITORE : CENTROTERM
CODICE FORNITORE: ART.10121

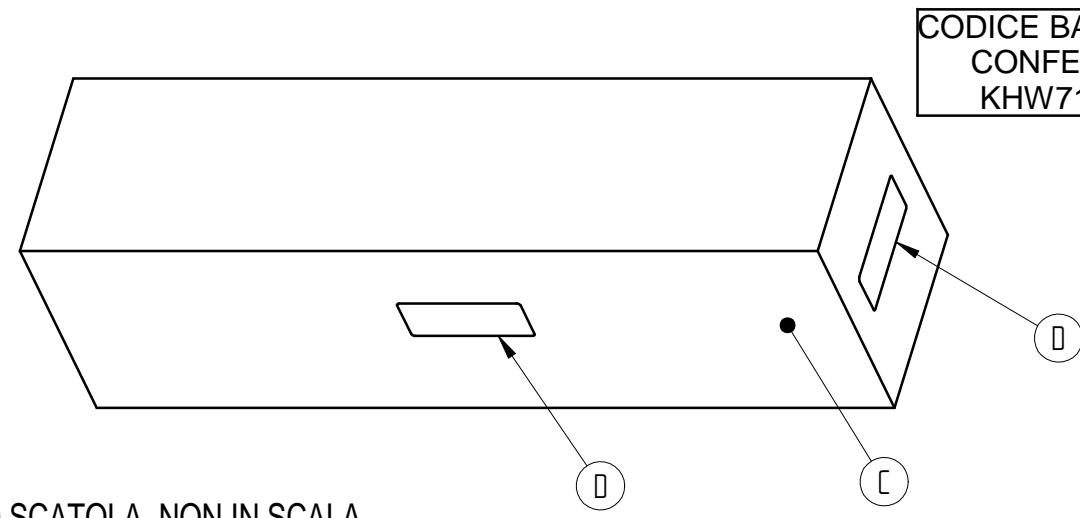

CODICE BAXI PRODOTTO
CONFEZIONATO
KHW714097810

N.B: DISEGNO SCATOLA NON IN SCALA

D	2	912.026.1	XXX	ETICHETTA IDENTIFICAZIONE PRODOTTO	/
C	1	XXX	XXX	SCATOLA IMBALLO A CARICO DEL FORNITORE	CARTONE A ONDA
B	1	34.0222.1	05018	GUARNIZIONE EPDM DN 160 mm COLORE GRIGIO	EPDM peroxid GRIGIO
A	1	XXX	10121	CURVA 87° Ø 160 mm PPTl	PPtransluzent Temperatura max impiego 120°C
POS.	Q.TA'	CODICE BAXI	COD. FORNITORE	DESCRIZIONE	MATERIALE

CURVA 87° Ø 160 mm PPTl						
DENOMINAZIONE	N°	Peso	design.	Materiale	codice	Stato
				Disegnato		Data
				Pedron		12-10-2005
				Controllato		Scala
						1 : 2
				Sostituisce il		
				Derivato dal		9
				Specifica		8
				MOD.		7
						6
						5
						4
						3
						2
						1
						0

MODIFICHE	Firma	Richied.	Data	BAXI S.p.A. Emittente DIRS Coimpiegante	CODICE 36.2189.

DISEGNO ESEGUITO CON CAD - NON CORREGGERE O MODIFICARE A MANO

FORMATO A3 - UNI 936